



ТЕХНИЧЕСКИЙ ПАСПОРТ ИЗДЕЛИЯ

**WIGAR воронка кровельная удлиненная DN 110
WGR110 (L) и WGR110 (L.E)
(ТУ 49.52.00-001-02809875-2019)**

**Производитель ООО «Вигар»,
Российская Федерация, Ростовская обл.**

1. Назначение изделия

Кровельная воронка WGR110 (L) и WGR110 (L.E) с листоуловителем и прижимным фланцем из нержавеющей стали предназначена для отвода дождевой и талой воды с плоских кровель в ливневую канализацию. Листоуловитель позволяет предотвратить попадание сторонних материалов и мусора в систему водоотведения.

2. Технические характеристики:

Рабочая температура	от -50 до +90 оС
Срок службы	50 лет
Диаметр приемной воронки	354 мм
Выходной диаметр	110 мм
Пропускная способность	10,7 л/с
Условная высота воронки	450/720 мм
Температура отводимой жидкости, не более	+85 °С
Максимальная разрешенная нагрузка, не более	150 кг
Длина соединительного кабеля	0,8 м (3х0,75 мм ²)
Напряжение	220 В
Теплоотдача кабеля	10-30 Вт/м
Максимальный потребляемый ток	0,16 А
Наименьший радиус изгиба кабеля	10 мм
Максимальная температура поверхности кабеля:	+ 65 °С
Максимальная температура внутренней поверхности кровельной воронки:	+ 55 °С

Кровельная воронка производится с увеличенным корпусом для большего прилегания гидро- и пароизоляции к воронке, а её основания – к плоскости основания кровли. В основании воронки имеются технологические отверстия для дополнительной фиксации к основанию кровли – ж/б перекрытиям, профнастилу из стального листа и т.п. Основные размеры приведены на рис. 1.



Рис. 1. Чертеж воронки

3. Состав изделия и комплектность

Настоящая воронка состоит из следующих деталей (см. рис. 1):

1. Корпус воронки из полипропилена с жестко закреплёнными стальными посадочными штифтами (6 шт.);
2. Надставная решетка (листвоуловитель) из полипропилена;
3. Прижимной фланец из нержавеющей стали;
4. Набор для крепежа зажимного элемента: гайки из нержавеющей стали (6 шт.);
5. Обод-фиксатор нагревательного элемента;
6. Саморегулирующийся нагревательный кабель мощностью 10-30 Вт/м.

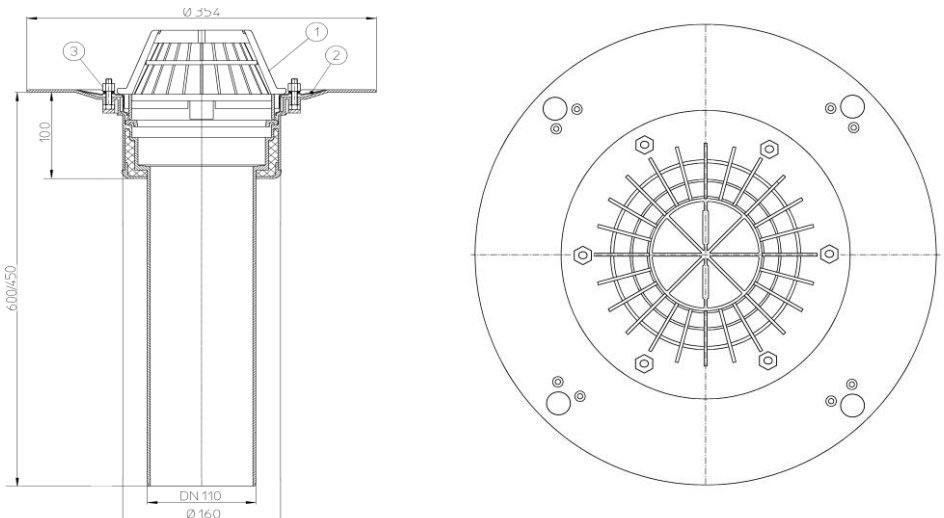
Партия воронок кровельных, поставляемая в один адрес, комплектуется паспортом и объединенным техническим описанием в соответствии с ГОСТ 2.601-2006.

Внешний вид товара может отличаться от товара, представленного на фото. Фирма-производитель оставляет за собой право на внесение изменений в конструкцию, дизайн и комплектацию товара, не влияющих на качество изделия.

4. Устройство и принцип работы

Корпус воронки жестко крепится к несущей конструкции. Слой гидро-/пароизоляции (мембранный материал (EPDM или ПВХ мембрана) или полимербитумный материал) клеится или наплавляется на корпус приемной воронки, затем зажимается с помощью профилированного фланца и гаск. Выпускной патрубок воронки предназначен для соединения с любой канализационной раструбной трубой из ПВХ или ПП (REHAU, WAVIN и т.д.). Если для ливневой канализации применяются стальная или чугунная безраструбная труба (SML), необходимо использовать переходник с ПП/ПВХ на Чугун/Сталь. После окончания монтажных работ в корпус устанавливается листвоуловитель.

При необходимости создания двух и более слоев пароизоляции/гидроизоляции, отвода воды с нескольких уровней, применении воронок на инверсионных, эксплуатируемых, «зеленых» кровлях, необходимо использовать дополнительные элементы. Это позволит решить проблему отвода воды с кровли любой конструкции вне зависимости от состава кровельного «пирога».

При использовании воронки WGR110 (L.E) для подключения электрического кабеля к сети необходимо использовать гидроизоляционную муфту или распаечную коробку. Подключение кабеля осуществляется через автомат защиты сети (см. рис. 2).

Рекомендация: для ограничения подогрева и экономии электроэнергии рекомендуется подключение саморегулирующегося кабеля через термостат, работающий в диапазоне температур от -5°C до $+5^{\circ}\text{C}$. В противном случае обогрев будет осуществляться при более низких минусовых температурах, что не является обязательным, так как во время морозов снег на кровле не тает и нет необходимости в отводе воды.



Рис. 2

5. Техническое обслуживание

Изделие должно эксплуатироваться по назначению. Воронки кровельные нельзя использовать при температурах, неговоренных в техническом паспорте. По мере необходимости производить снятие и очистку листоуловителя.

6. Условия хранения и транспортировки

Изделия не относятся к категории опасных грузов, что допускает их перевозку любым видом транспорта в соответствии с правилами перевозки грузов, действующими на данном виде транспорта.

При железнодорожных и автомобильных перевозках изделия допускаются к транспортировке только в крытом подвижном составе. Обращаться с товаром с соответствующей осторожностью, избегая ударов и вмятин.

Изделия должны храниться в упаковке предприятия-изготовителя.

7. Свидетельство о приемке

Воронки кровельные WGR110 (L) и WGR110 (L.E) соответствуют ТУ 49.52.00-001-02809875-2019 и признаны годными к эксплуатации.

Представитель ОТК

(личная подпись)

(расшифровка подписи)

М.П.

(число, месяц, год)

8. Гарантийные обязательства

Предприятие-изготовитель гарантирует соответствие воронок кровельных требованиям ТУ 49.52.00-001-02809875-2019 при соблюдении условий эксплуатации, транспортирования и хранения, изложенных в «Технических условиях».

Гарантийный срок на воронку составляет 12 месяцев со дня продажи.

Гарантия распространяется на все заводские и конструктивные дефекты. Данная гарантия не распространяется:

- на повреждения, возникшие в результате монтажа неквалифицированным персоналом, или с нарушением требований настоящего паспорта;
- при наличии повреждений в результате ударов, а также других механических или температурных повреждений.